

Connect 12



Guía de usuario



Capítulo 1: Introducción	3
Capítulo 2: Familiarícese con su Prodigí	4
Contenido de la caja	4
Prodigi Connect en un vistazo	5
Configuración	12
Capítulo 3: Uso de Prodigí	15
El panel de botones	15
Aumento	16
Captura	18
Captura de página completa	19
Multicaptura	20
Lectura	22
Uso del menú carrusel	31
Descarga de libros	32
Uso de la Calculadora	35
Visualización de documentos guardados	36
El menú de funciones	38
Uso de la cámara de distancia	42
Visualización de imágenes de la cámara de distancia	44
Lectura con la cámara de distancia	45
Extracción de la cámara de distancia del bastón	46
Visualización de archivos de texto en Prodigí	46
Capítulo 4: Elija su contraste	48
Capítulo 5: Modo sencillo	49
Capítulo 6: Ajustes	51
Capítulo 7: Teclado Bluetooth	57
Capítulo 8: Acceso a Android	59
Capítulo 9: Menú de ayuda	59
Capítulo 10: Recargue su tableta	60

Capítulo 11: Recargue su cámara de distancia 61

Capítulo 12: Actualización de Software 62

Configuración de Wi-Fi 62

Actualización automática 62

Actualización manual 63

Capítulo 13: Diagnóstico de averías 64

CAPÍTULO 1: INTRODUCCIÓN

Gracias por adquirir Prodigy™ Connect 12, el sistema de asistencia visual personal y táctil de HumanWare, líder mundial en tecnologías de apoyo para personas con visión reducida. Prodigy es una línea de productos sencillos, inteligentes, portátiles y versátiles destinados a restablecer y mantener la independencia de las personas con pérdidas de visión.

Prodigy Connect es un sistema de ampliación completo que le permitirá ampliar, leer documentos y capturar imágenes en cualquier lugar.

Lea con atención las instrucciones de funcionamiento y de seguridad incluidas en este guía de usuario antes de empezar a usar su Prodigy Connect. Si tiene cualquier duda acerca del sistema, no dude en contactar con el servicio de atención al cliente de HumanWare, cuyos datos de contacto encontrará en la parte trasera de este manual de usuario.

Copyright 2018 de Technologies HumanWare Inc., todos los derechos reservados.

Se prohíbe la reproducción o distribución total o parcial en cualquier forma o por cualquier medio de esta publicación, así como su almacenamiento en cualquier base de datos o sistema de recuperación, sin el previo consentimiento por escrito de Technologies HumanWare Inc.

Nota: Es posible que algunas funciones que se explican en esta guía del usuario no estén disponibles en su idioma.

CAPÍTULO 2: FAMILIARÍCESE CON SU PRODIGI

CONTENIDO DE LA CAJA

Caja de la tablet

- Prodigy™ Connect 12
- Cable de alimentación
- Cable USB
- Guía rápida de inicio
- Garantía

Estuche portátil de protección

- Soporte plegable

Visualización a distancia (opcional)

- Cámara de distancia
- Adaptador de CA
- Cable USB
- Correa para la muñeca
- Bastón de la cámara
- Guía de inicio rápido de la cámara
- Guía del usuario de la cámara
- Tarjeta de garantía
- Tarjeta de asistencia

PRODIGI CONNECT EN UN VISTAZO

Parte delantera

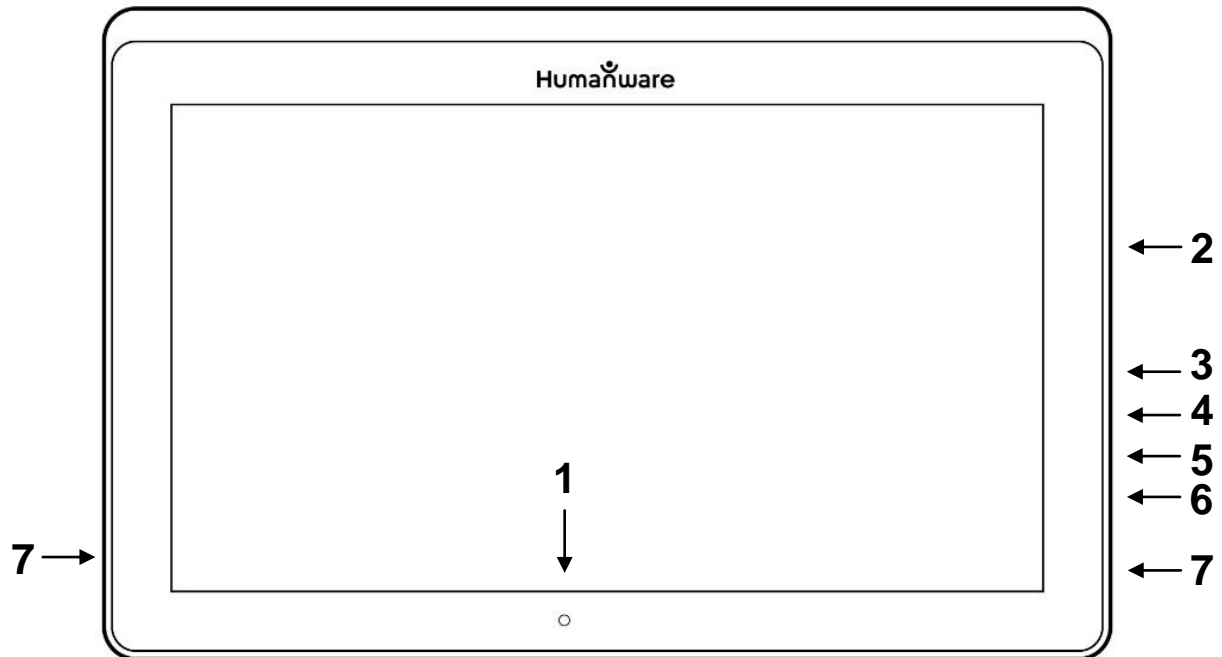

1. Cámara frontal
2. Ranura MicroSD
3. Puerto USB-C
4. Puerto de carga
5. Puerto MicroHDMI
6. Entrada de auriculares
7. Altavoces

Extremo inferior

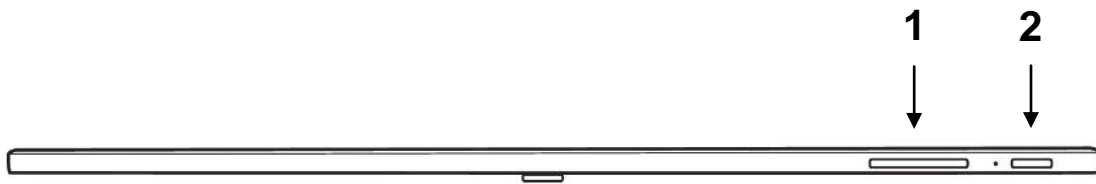

1. Subir-bajar volumen
2. Botón de encendido

Parte trasera

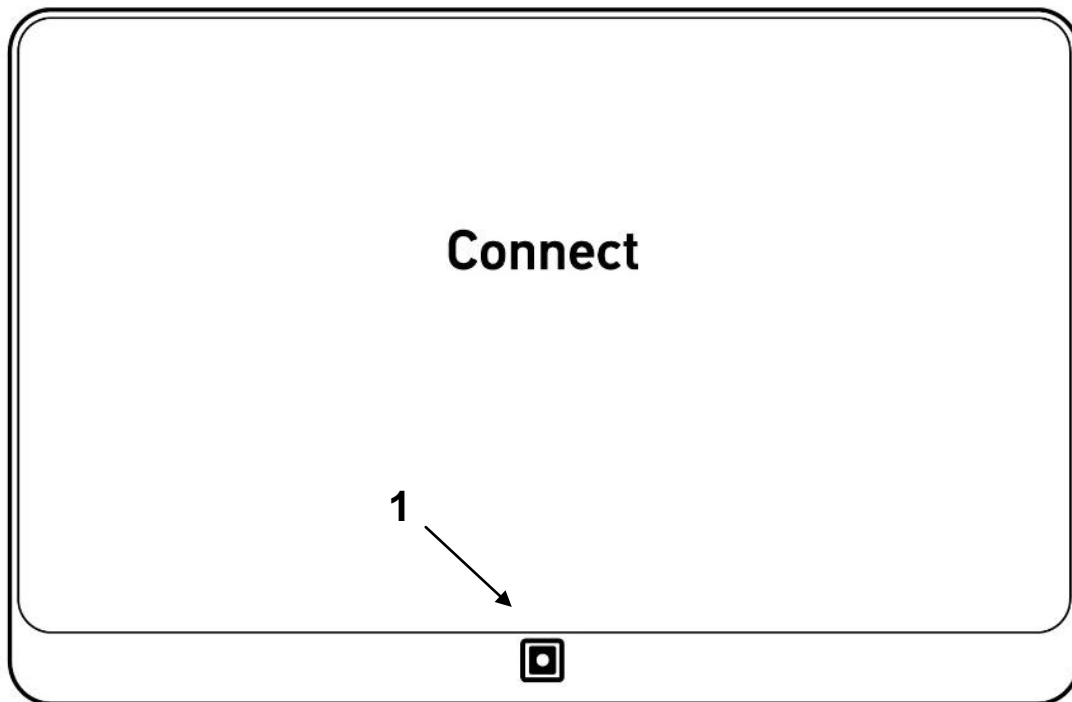

1. Cámara

Panel de botones

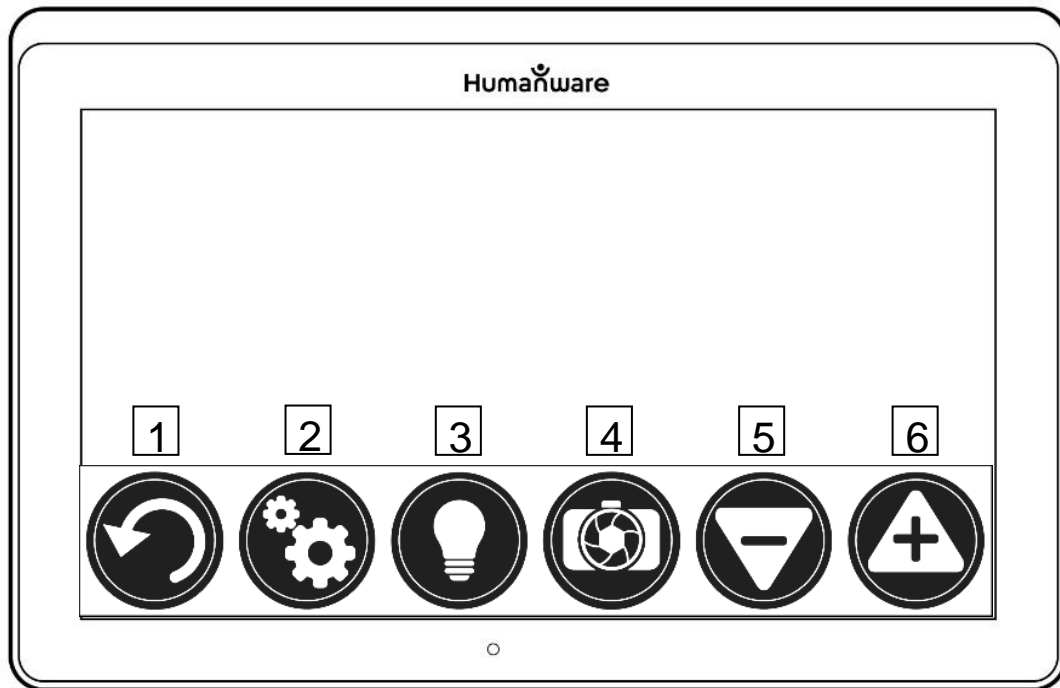

1. Atrás
2. Ajustes
3. Iluminación
4. Captura / Lectura
5. Reducir zoom
6. Ampliar zoom

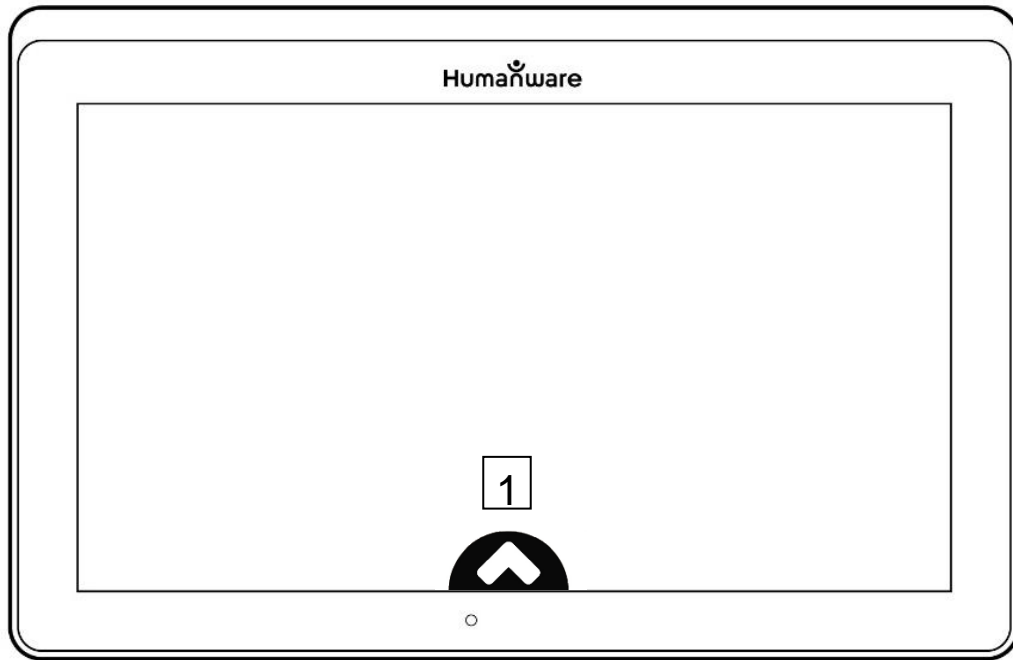

1. Apertura del panel

Soporte plegable

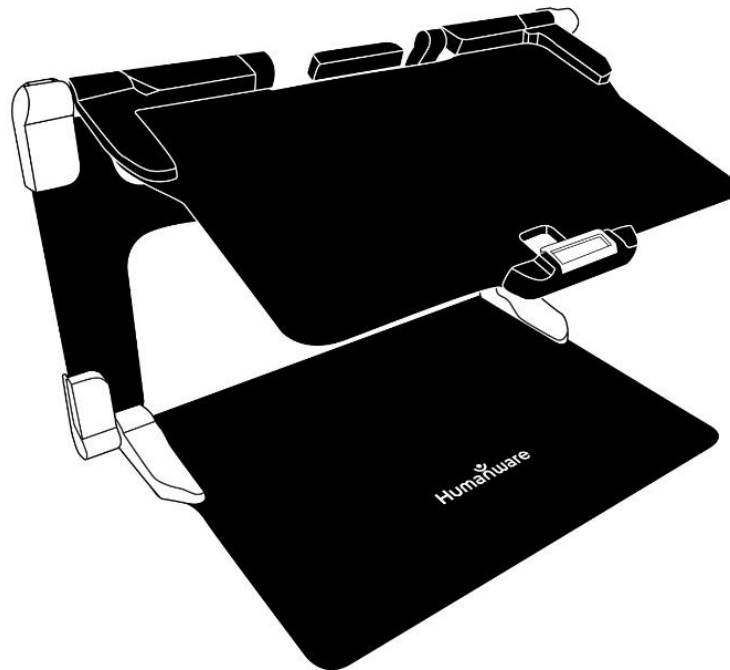

Cámara de distancia (opcional)

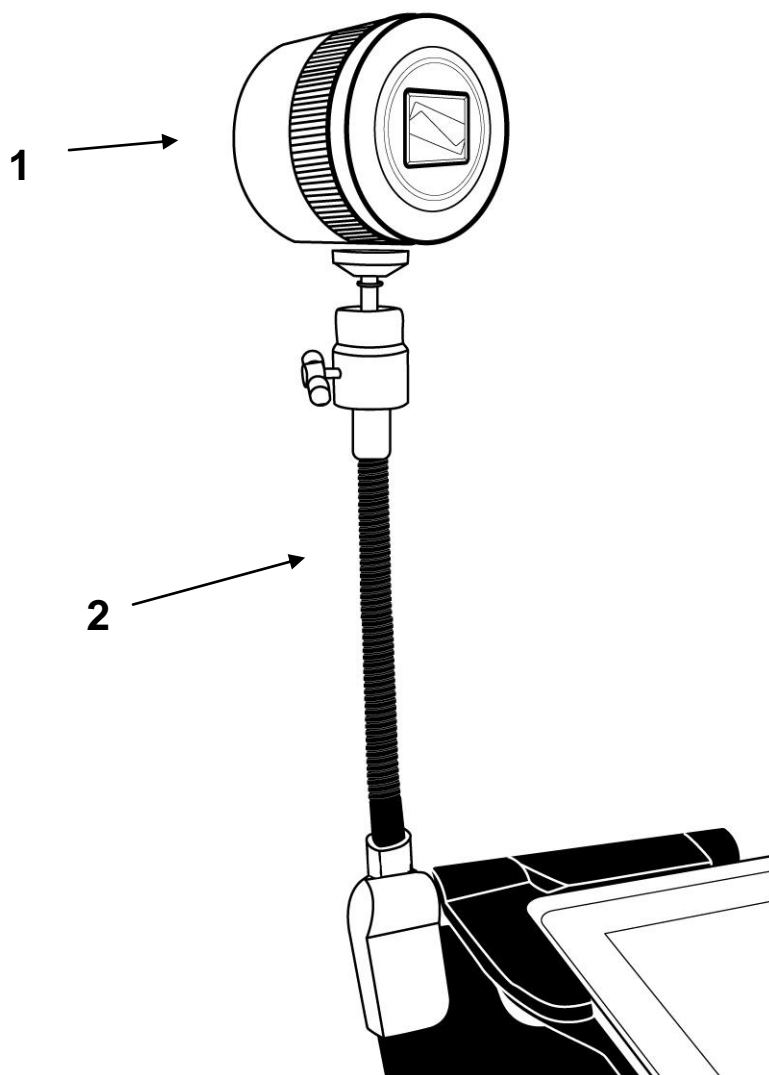

1. Cámara de distancia
2. Bastón de la cámara de distancia

Vista frontal

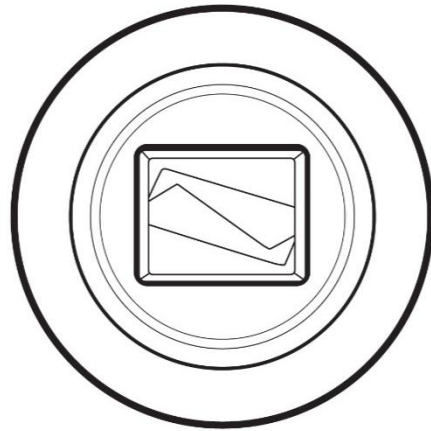

Vista superior

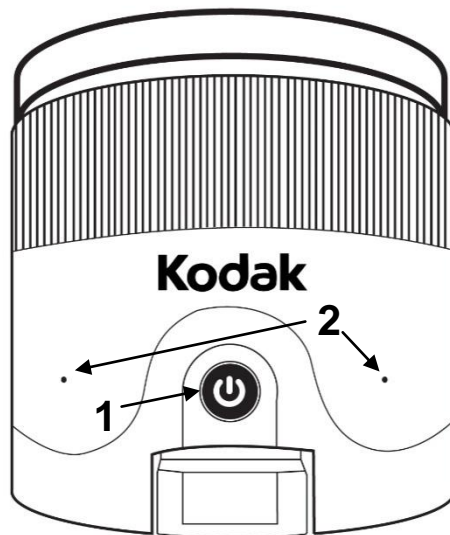

1. Botón de encendido
2. Micrófonos

Vista lateral izquierda

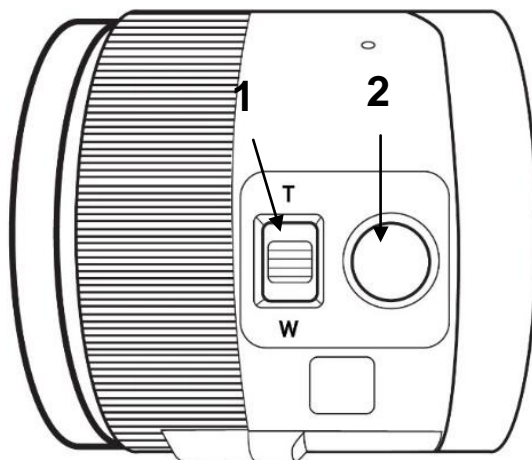

1. Palanca de zoom
2. Botón del obturador

IMPORTANTE: Es imprescindible guardar el manual de inicio rápido suministrado con la cámara de distancia ya que contiene la información de conexión de la cámara.

CONFIGURACIÓN

1. Sobre una superficie plana y estable, sujete el soporte en sentido vertical, asegurándose de que el panel con la palabra "Connect" esté orientado hacia la parte posterior. Sostenga el asa con una mano y despliegue el panel inferior con la otra hasta que quede abierto sobre la mesa.

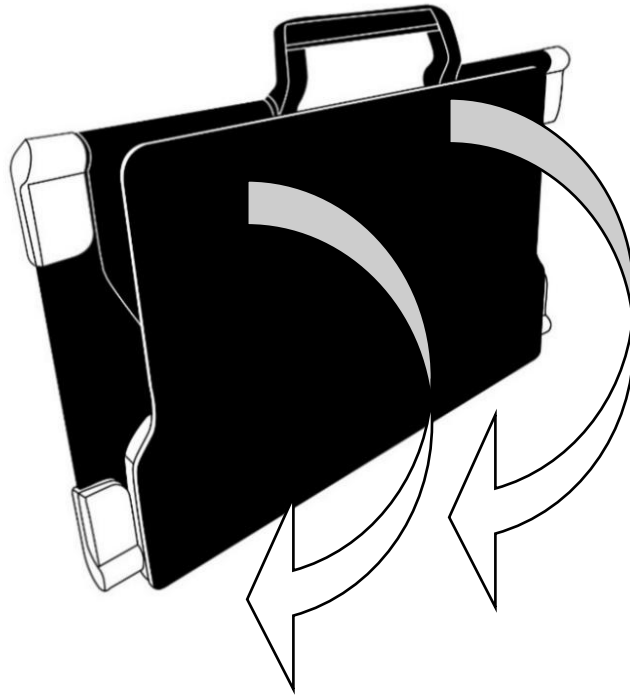

2. Despliega el panel superior hasta que esté más o menos en paralelo al panel inferior.

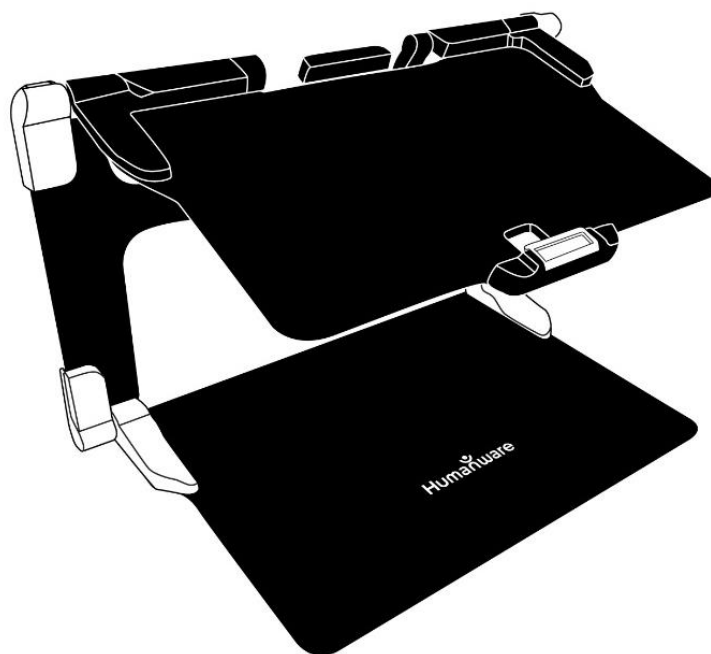
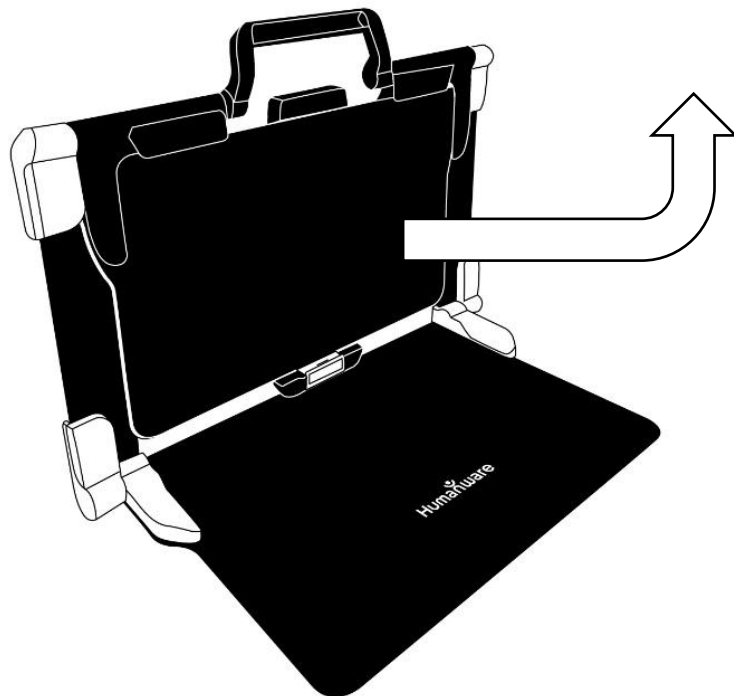

3. Sujeta tu Prodigy Connect con la parte de la pantalla orientada hacia ti y asegurándote de que el logo HumanWare quede en la parte superior. Introduce cuidadosamente la parte superior de tu tableta en la ranura y deslízala hasta alcanzar el extremo final de la ranura. Presiona hacia abajo la parte inferior de la tableta. Escucharás un clic que indica que tu tableta ha quedado bien sujeta.



4. Conecte el cable de alimentación al puerto de carga y enchúfelo a una toma de corriente. El puerto de carga se encuentra en el lateral derecho de la tableta. Deje la tableta cargando hasta que la batería esté llena.

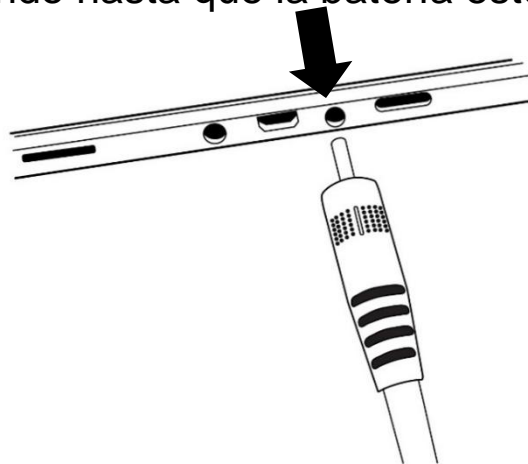

IMPORTANTE: Tenga cuidado cuando inserte el cable en el puerto de carga.

5. Mantenga pulsado el botón de encendido para encender la tableta. Los logos de HumanWare y de Android aparecerán en la pantalla. La tableta tardará unos 30 segundos en iniciarse.

CAPÍTULO 3: USO DE PRODIGI

EL PANEL DE BOTONES

La mayor parte de las funciones de Prodigy Connect se realizan desde el panel de botones virtual situado en la parte inferior de la pantalla.

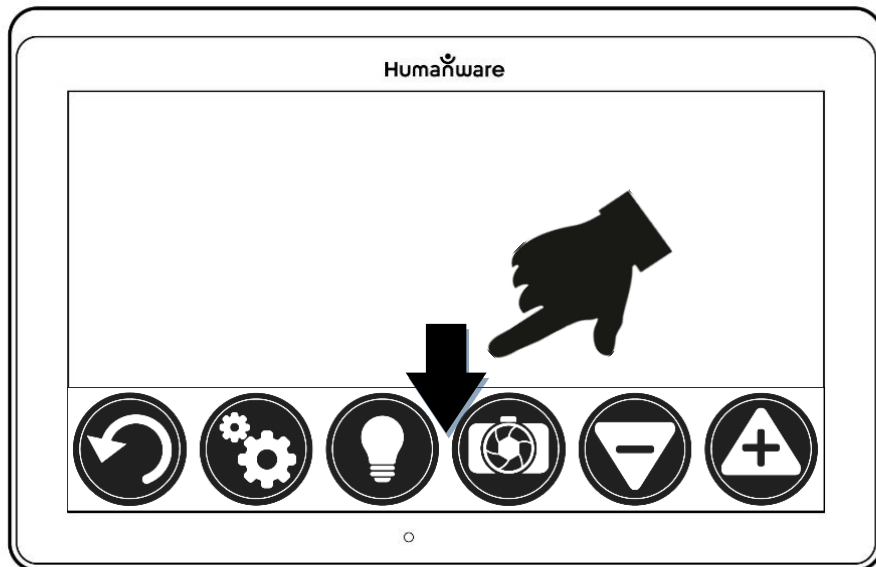

Si quiere ocultar este panel para visualizar mejor la pantalla, **deslice hacia abajo** el panel de botones (toque la pantalla con un dedo y desplace la mano hacia abajo). El panel será

sustituido por un botón de apertura del panel en la parte inferior de la pantalla.

Toque sobre este botón y **deslícelo hacia arriba** o toque sobre él para que aparezca el panel.

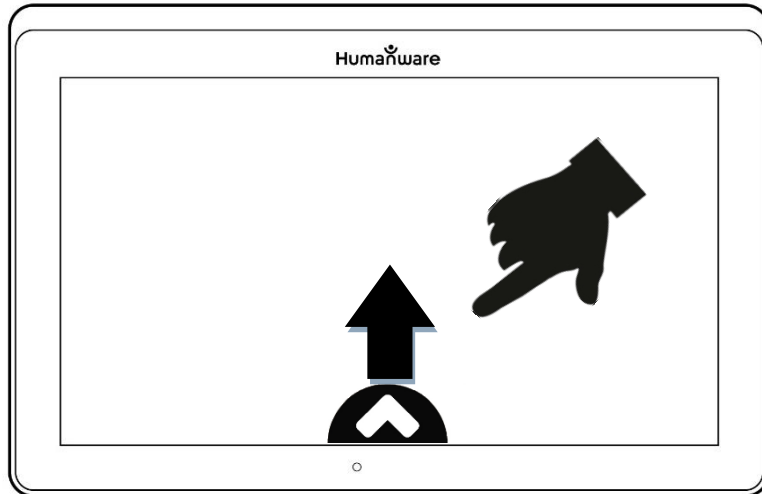

AUMENTO

- Encienda la tableta.
- Sitúe la tableta en línea con el documento u objeto que quiera visualizar.
- Se recomienda el uso del soporte plegable para estabilizar la tableta sobre el documento que desea visualizar.
- Mueva el objeto o el documento bajo la tableta para encontrar la información que desea visualizar.
- Toque los botones para **ampliar o reducir el zoom** hasta ajustar el nivel su gusto. Para aumentar el tamaño de fuente, toque sobre el botón para **ampliar zoom (+)**.

Para reducir el tamaño de fuente, toque sobre el botón para **reducir zoom** (-). También puede tocar y mantener pulsados los botones para ampliar o reducir el zoom para así ajustarlo de forma progresiva, y soltar cuando alcance el nivel deseado.



- Además de los botones para ampliar o reducir el zoom, puede realizar el gesto de **tocar y ampliar** para ajustar el nivel del zoom. Reduzca la distancia entre los 2 dedos para reducir el zoom y aumente la distancia para ampliarlo:



- Para cambiar los contrastes de **color, positivos** y **negativos**, simplemente deslícese verticalmente por el lateral derecho de la pantalla de la tableta (ver Capítulo 4: Elija su contraste para ver con más detalle).

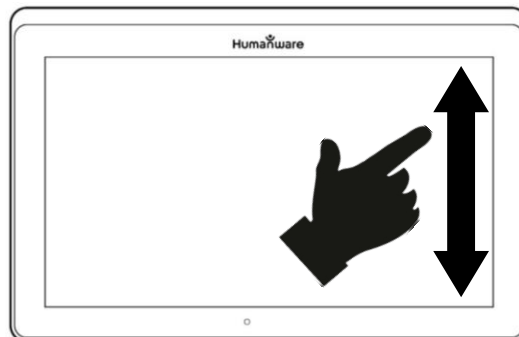

Nota: Prodigy Connect le permite elegir entre bloquear o desbloquear el enfoque automático de la cámara. Esto resulta especialmente útil una vez que se muestra el enfoque correcto y quiere bloquear su posición; o cuando está realizando una tarea manual como escribir en un papel y quiere evitar, por ejemplo, que la tableta reajuste el enfoque a la mano o al lápiz. Para bloquear el enfoque automático, simplemente realice el gesto **doble toque** (toca dos veces seguidas) sobre cualquier parte de la pantalla. Repita el doble toque en cualquier lugar de la pantalla para desbloquear el enfoque automático. Cuando se desactive el enfoque automático, aparecerá el siguiente icono en el lateral derecho de la pantalla:



CAPTURA

- Con la ayuda del soporte plegable, sitúe la tableta sobre el documento u objeto cuya imagen desee capturar.

Nota: No es necesario que la tableta esté perfectamente alineada con el documento. Por defecto, Prodigy Connect corregirá automáticamente el ángulo de la tableta. En la pantalla, habrá dos figuras triangulares en cada lateral del documento que indicarán la corrección del ángulo. Puede cambiar esto a través de Ajustes: toque sobre el botón de Ajustes, deslícese hacia arriba para seleccionar Corrección

del Ángulo y desactive la casilla. Toque sobre Retroceso para salir.

- Toque el botón de captura para capturar el documento o mantenga pulsado el dedo sobre la pantalla durante 2 segundos.



- Escuchará un sonido de fotografía seguido de un clic, lo cual quiere decir que se ha realizado una captura del documento.
- Una vez hecha, el botón de iluminación será reemplazado por el botón de guardar. Este botón permite guardar la captura en la Galería.

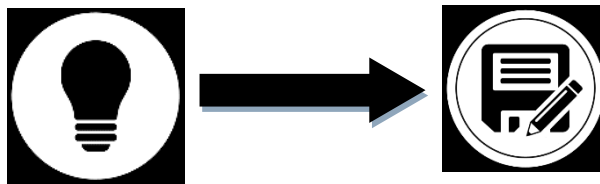

- Toque sobre el botón de guardar para guardar el documento en la Galería y usarlo en el futuro.
- Toque sobre el botón de retroceso si desea volver al modo Lupa en Directo.

CAPTURA DE PÁGINA COMPLETA

Para capturar una página completa:

- En lugar de extender la hoja de forma vertical, colóquela en posición horizontal, de forma que la parte superior del texto se sitúe bajo el extremo

izquierdo de su Prodigy Connect, y la parte inferior del texto se encuentre bajo el extremo derecho de la tableta.

- Desde el modo Lupa, toque una vez sobre el botón para reducir el zoom. Esto activará la visualización de página completa, encenderá el LED y ocultará el panel de botones.
- Alinee la página visualmente bajo el atril para que se muestre todo el texto en la pantalla.
- Realice una pulsación larga para realizar la captura.

Consejo: Para capturar una mayor cantidad de texto, puede alejar un poco más la tableta del documento, y de esta forma obtener un mayor ángulo de visión.

- Para volver al modo en Directo y capturar objetos o documentos más pequeños, simplemente toque para abrir el panel de botones y pulse sobre el botón para ampliar zoom.

MULTICAPTURA

- Para capturar un documento de varias páginas, cambie al **modo Multicaptura** deslizando verticalmente por el lateral izquierdo de la pantalla de la tableta:

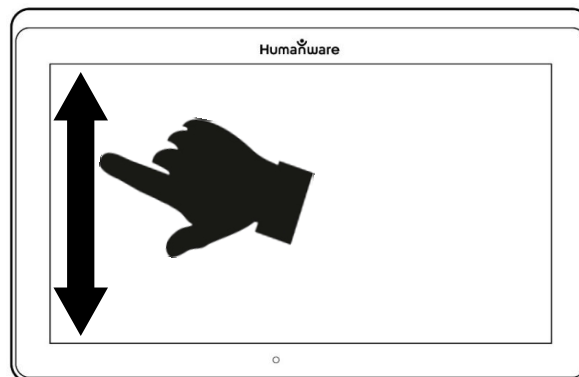

Nota: También puede cambiar al modo Multicaptura desde Ajustes. Toque sobre el botón de Ajustes, deslícese hacia arriba para seleccionar el Modo y toque para seleccionar Multicaptura. Toque sobre Retroceso para salir de Ajustes.

- Ahora podrá capturar documentos de varias páginas. Sitúe la tableta en línea con la primera página del documento que desea capturar y toque sobre el botón de captura o realice con el dedo una pulsación larga sobre la pantalla. Siga el mismo proceso con cada página que desee capturar. Su documento de varias páginas se guardará en la Galería para usarlo en el futuro.
- Para terminar la multicaptura y visualizar el documento, toque el botón de Multicaptura en la parte superior izquierda.



- Toque sobre la primera página del documento para abrirlo. Toque sobre el botón de lectura para comenzar a leer.
- Cuando termine de leer, toque el botón de retroceso para volver al documento. Toque de nuevo sobre Retroceso para volver al modo Lupa.



LECTURA

Cuando haga una captura, el botón de captura con el dibujo de una cámara pasará a ser un símbolo de Play. Ahora este es el botón de lectura.



- Toque sobre el botón de Lectura o pulse en cualquier parte de la pantalla durante 2 segundos para desplazarse por ella e inicie la lectura en voz alta de acuerdo con sus preferencias de lectura. También puede realizar una pulsación larga sobre una palabra específica del documento para comenzar a leer a partir de esa palabra.



Nota: Cuando pulse Leer, el panel de botones se ocultará para permitir una mejor visualización de la imagen. Puede volver a abrirlo si toca sobre el botón de apertura del panel o si se desliza hacia arriba por la parte inferior de la pantalla.

- Para ajustar el volumen, use los botones de subir-bajar volumen.
- Para realizar una pausa, toque sobre Lectura de nuevo o pulse prolongadamente cualquier parte de la pantalla.
- Mientras esté en pausa, toque sobre Retroceso para salir de la visualización de lectura y otra vez sobre Retroceso para volver a la visualización de la cámara.



- Para retomarla, toque sobre Lectura una vez más o realice una pulsación larga sobre la pantalla.

Cuando esté en el modo Lupa, el modo de Lectura le permite aumentar o reducir el zoom del documento capturado.

Para ampliar el zoom en un documento capturado:

- Use los botones para **ampliar o reducir el zoom** y ajustar así su nivel. Para aumentar el tamaño de fuente, toque sobre el botón para **ampliar zoom (+)**. Para reducir el tamaño de fuente, toque sobre el botón para **reducir zoom (-)**. También puede mantener pulsados los botones de ampliar o reducir el zoom para ajustarlo de forma progresiva, y soltar cuando alcance el nivel deseado.
- Además de los botones para ampliar o reducir el zoom, puede realizar con dos dedos el gesto para ajustar el nivel del zoom.
- Para ampliar el zoom sobre una zona de interés, toque una vez sobre el punto que desea ver y la imagen se ampliará. Repita la operación hasta alcanzar el nivel de zoom preferido.
- Si se encuentra en un nivel de zoom por encima de 1X, podrá desplazarse por el documento ampliado

haciendo un **gesto panorámico** (mueva lentamente el dedo por la pantalla sin levantarlo).

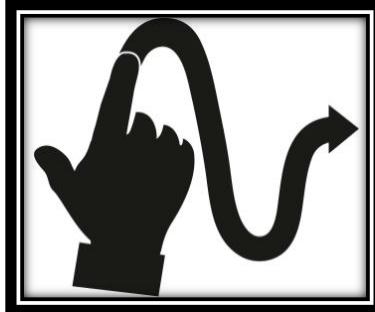

- Realice este gesto panorámico para alcanzar otras partes de la imagen ampliada.
- Para cambiar entre los diferentes contrastes, deslícese por el extremo derecho de la pantalla táctil o acceda a Ajustes (ver Capítulo 4: Elija su contraste para ver con más detalle).

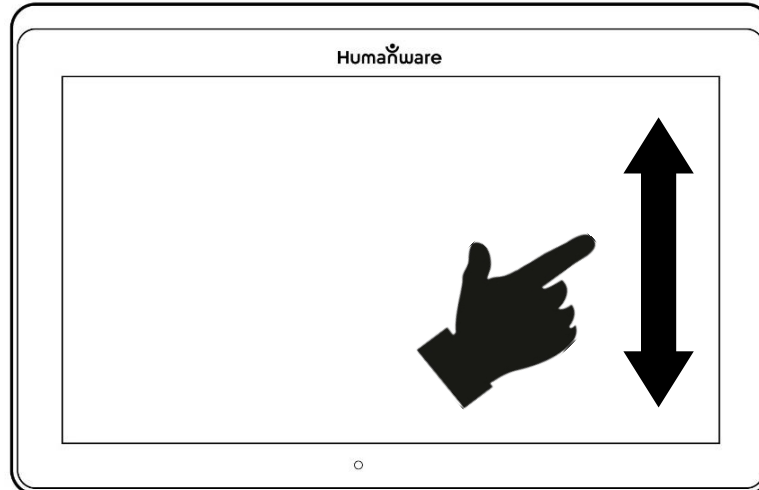

Nota: El texto se puede presentar en 3 formatos diferentes (modos de Lectura): se puede cambiar en Ajustes a una sola línea en el modo Línea, una columna en el modo Columna (predefinido) o puede leer los textos sin perder su configuración en el modo Página. Dos signos de «mayor

que» identificarán el final de un párrafo en los modos Línea y Columna (>>).

Prodigy Connect emitirá un ‘bip’ y anunciará en alto «final del documento» cuando llegue al final. Toque sobre Lectura para comenzar a leer de nuevo desde el principio.

- Para establecer un modo de Lectura distinto, toque sobre el botón de Ajustes y deslícese hacia arriba para seleccionar el modo de Lectura deseado.



- Toque sobre modo de Lectura para cambiar su valor. Toque sobre Retroceso para salir de Ajustes.
- Puede aumentar temporalmente la velocidad de lectura si se desplaza hacia la izquierda (deslícese y levante el dedo hacia la izquierda) sobre la pantalla táctil, y reduzca la velocidad de lectura desplazándose hacia la derecha. Tenga en cuenta que al cambiar la velocidad de lectura cambiará en la misma medida la velocidad de avance del texto.

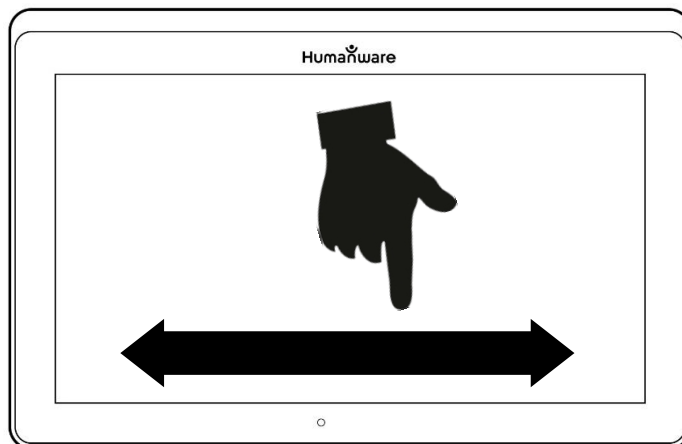

Nota: También puede aumentar o reducir la velocidad de lectura de forma permanente en Ajustes. Toque sobre el botón de Ajustes, seleccione velocidad de Lectura y elija un valor. Toque sobre Retroceso dos veces para salir de Ajustes.

Nota: Podrá cambiar la velocidad de avance del texto desplazándose hacia la izquierda o derecha, o desde Ajustes, incluso cuando la lectura por voz esté desactivada.

- Para alternar entre síntesis de voz activa y silenciada, simplemente toque dos veces seguidas sobre la pantalla durante la lectura. De otra forma, toque sobre el botón de Ajustes, seleccione Voz y elija Solo Documentos o bien, la opción Off.
- Para leer en voz alta los documentos de texto, Prodigy Connect cuenta con 2 voces diferentes. Para seleccionar una voz distinta, toque el botón de Ajustes, seleccione Voz y elija entre las 2 voces de lectura.
- Toque sobre Retroceso para volver al documento. Asegúrese de que el idioma de la voz seleccionada es el mismo que el del documento que quiere leer.
- Toque sobre Retroceso para detener la lectura y volver a la visualización de la cámara.

HERRAMIENTA DE ESCRITURA MANUAL

Connect incluye una herramienta de escritura manual que permite resaltar, dibujar o agregar texto sobre las imágenes capturadas.

Para abrir la herramienta de escritura manual, haga lo siguiente:

- Abra una imagen guardada en la Galería o capture una imagen y guárdela.
- Toque el icono de Lápiz y Regla en el panel de botones. Este es el botón de la Herramienta de escritura manual.



Una vez que esté en la Herramienta de escritura manual, observará 4 botones nuevos en el panel de botones.

El botón de Selección de herramientas le permite elegir entre el Lápiz, el Resaltador o la Herramienta de texto. El icono que se muestra cambiará según la herramienta seleccionada.

Los iconos del Lápiz, el Resaltador y la Herramienta de texto se muestran a continuación.



La herramienta Borrador se utiliza para borrar el trazo del lápiz o el resaltador y el texto.

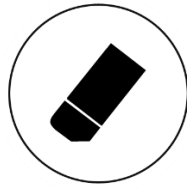

El botón Selección de Color abre el menú de colores. Tóquelo para elegir el color de la herramienta seleccionada.



El botón Selección de Tamaño abre el menú de tamaño. Tóquelo para elegir el tamaño del texto o del trazo del lápiz o el resaltador de la herramienta seleccionada.

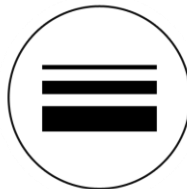

Para usar el lápiz o el resaltador, haga lo siguiente:

- Seleccione el lápiz o el resaltador tocando el botón de Selección de herramientas o el panel de botones (segundo botón). Arrastre el dedo sobre la pantalla para dibujar con el lápiz o el resaltador.

Para borrar texto o trazos del lápiz o el resaltador, haga lo siguiente:

- Seleccione la herramienta Borrador tocando el botón correspondiente (tercer botón).

- Arrastre el dedo sobre lo que desea borrar.
- Cuando haya terminado, cancele la selección de la herramienta Borrador tocando el botón de dicha herramienta nuevamente.

Nota: La herramienta Borrador solo borrará los trazos del tipo de herramienta seleccionada.

Para escribir texto, haga lo siguiente:

- Seleccione la herramienta de Texto tocando el botón de Selección de herramientas en el panel de botones (segundo botón).
- Pulse de forma prolongada la parte de la pantalla en la que desea escribir el texto.
- Aparecerá un teclado virtual en la pantalla; utilícelo para escribir el texto. También puede usar un teclado Bluetooth, en caso de contar con uno emparejado con su dispositivo.
- Cuando haya terminado de escribir el texto, toque el botón del Avión de papel en la esquina superior derecha de la pantalla para validar el texto. También puede presionar **Ctrl + Intro** para validar el texto, si está usando un teclado Bluetooth.

Para mover el texto, haga lo siguiente:

- Seleccione la herramienta de Texto tocando el botón de selección de herramientas en el panel de botones (segundo botón).
- Toque una vez el texto para seleccionarlo. Aparecerá un recuadro rojo alrededor del texto, lo cual significa que está seleccionado.
- Arrastre el texto a su nueva posición.
- Toque cualquier parte de la pantalla para cancelar la selección del texto.

Para cambiar el tamaño del texto, haga lo siguiente:

- Seleccione la herramienta de Texto tocando el botón de Selección de herramientas en el panel de botones (segundo botón).
- Toque una vez el texto para seleccionarlo. Aparecerá un rectángulo rojo alrededor del texto, lo cual significa que está seleccionado.
- Cambie el tamaño del texto mediante el gesto de un pellizco: reduzca la distancia entre dos dedos para reducir el tamaño del texto y aumente la distancia para aumentar el tamaño del texto.
- Toque cualquier parte de la pantalla para cancelar la selección del texto.

Para mover una imagen que está editando, haga lo siguiente:

- Coloque dos dedos sobre la imagen.

- Arrástrelos hacia arriba, abajo, a la derecha o a la izquierda.
- Cuando termine, retire los dedos de la imagen.

Tenga en cuenta que si la distancia entre los dedos varía durante el desplazamiento, aumentará o reducirá la imagen.

USO DEL MENÚ CARRUSEL

Prodigi Connect tiene 7 aplicaciones principales: Calculadora, Libros, Cámara de distancia (solo disponible si ha comprado la opción cámara de distancia), Lupa, Galería, Ajustes y Ayuda. Se presentan de forma individual en un menú carrusel:



Para acceder al menú carrusel desde la Lupa:

- Toque sobre Retroceso para cerrar la Lupa y acceder al menú carrusel.
- Prodigi dirá «carrusel principal» seguido de la aplicación seleccionada en esos momentos.
- La aplicación que esté seleccionada en esos momentos se situará en el centro de la pantalla.
- Desplácese a la izquierda o derecha en el menú carrusel para seleccionar una aplicación.
- Para abrir la aplicación seleccionada, simplemente toque sobre ella.

- Para cancelar o volver al menú carrusel, toque sobre Retroceso.

Nota: Puede acceder al menú carrusel desde cualquier lugar del sistema si toca dos veces seguidas con dos dedos en cualquier parte de la pantalla.

DESCARGA DE LIBROS

La aplicación de Libros de Prodigy Connect le permite descargar eBooks usando Bookshare, la mayor biblioteca virtual de libros accesibles.

Para descargar libros:

- Seleccione y toque sobre el icono Libros del menú carrusel:



- La primera vez que acceda a Libros, le pedirán que introduzca sus datos de acceso de Bookshare usando un teclado virtual. Primero, introduzca su nombre de usuario y toque en el botón azul en el lateral derecho del teclado. Después, introduzca su contraseña y toque sobre el botón azul de nuevo. Sus datos de acceso se guardarán.

Nota: Su contraseña estará oculta por defecto. Toque en el icono del Ojo que se encuentra a la derecha del campo de la contraseña para ver su contraseña. Tóquelo otra

vez para ocultarla.

- Para buscar libros, seleccione la opción Buscar libros y toque sobre ella. Puede buscar por título, autor, categoría, contenido e ISBN. Realice su elección y toque sobre ella.
- Para buscar por título, autor o contenido, seleccione su elección e introduzca sus criterios de búsqueda usando las teclas virtuales de la pantalla. Después toque sobre el botón azul en el lateral derecho del teclado. Desplácese hacia arriba o hacia abajo en la lista de resultados para seleccionar un libro o categoría y toque sobre el libro para consultar los detalles.
- Para buscar por ISBN, selecciona ISBN e ingrese un número de ISBN de 13 dígitos. Algunos ISBN terminan con la letra X.
- Para buscar por categoría, seleccione y toque en Categoría desde el submenú Buscar libros y desplácese hacia arriba o hacia abajo en la lista de las categorías para seleccionar una, después toque sobre ella. Seleccione un libro y toque sobre él para consultar los detalles.
- Para buscar libros populares, seleccione y toque sobre Consultar libros populares en el menú Libros. Se mostrará una lista de los libros más populares. Seleccione un libro y toque sobre él para consultar los detalles.

- Para buscar periódicos o revistas, seleccione y toque sobre Consultar publicaciones periódicas en el menú Libros. Los resultados se ordenarán alfabéticamente en categorías. Desplácese hacia arriba o hacia abajo para seleccionar la primera letra de la publicación que está buscando y toque sobre ella. Después, seleccione la publicación periódica que desee y toque sobre ella para añadirla al submenú Mi Biblioteca.
- Para descargar un número de una publicación, seleccione el submenú Mi Biblioteca, seleccione la publicación y el número que desea leer y toque sobre él para descargarlo. Cuando la descarga se haya completado, toque sobre el número para abrirlo.
- Para descargar un libro que quiera leer, toque en el botón de descarga que encontrará al visualizar los detalles del libro. El libro se añadirá al submenú Mi Biblioteca.
- Para leer un libro o un número de una publicación que haya descargado anteriormente, seleccione el submenú Mi Biblioteca. Seleccione el libro o el número en la lista y toque sobre él para abrirlo.
- Pulse Lectura para empezar a leerlo como haría con cualquier otro documento.
- Pulse de nuevo Lectura para pausarla. Entonces podrá desplazarse hacia la izquierda o la derecha para moverse por las páginas del libro.

- También puede moverse por los capítulos del libro descargado usando el botón tabla de contenidos del panel de botones:



- Verá una lista de capítulos del libro descargado; desplácese hacia arriba o hacia abajo en la lista, seleccione un capítulo y pulse Lectura para comenzar a leer desde ese punto.
- Pulse Retroceso para salir y volver a su lista de libros descargados. Toque de nuevo sobre Retroceso para volver al menú Libros.

USO DE LA CALCULADORA

Prodigi Connect le permite realizar cálculos con la aplicación Calculadora.

Para usar la Calculadora:

- Seleccione y toque sobre el icono Calculadora del menú carrusel:



- Toque sobre los números y símbolos. Su cálculo aparecerá en la sección superior de la pantalla. Toque sobre DEL para corregir cuando sea necesario, o sobre igual para obtener el resultado.

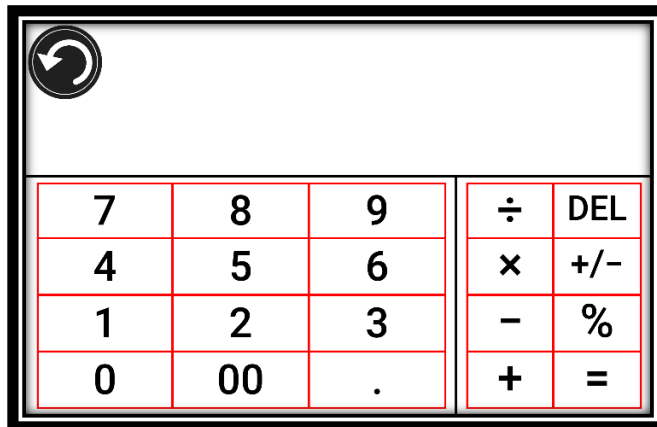

- Una vez obtenido el resultado, puede tocar sobre CLR para limpiar la sección superior.
- Por defecto, la Calculadora está configurada en modo estándar. Para usar funciones matemáticas como seno, coseno, tangente, etc. tendrá que cambiar al modo científico. Para hacerlo, mantenga pulsado el botón de retroceso y toque para cambiar la configuración de la Calculadora al modo científico. Toque sobre Retroceso para volver a la Calculadora. Entonces podrá tocar sobre las dos flechas situadas en el centro inferior de la pantalla para acceder a funciones matemáticas científicas.
- Toque sobre el botón de retroceso para volver al menú carrusel.

VISUALIZACIÓN DE DOCUMENTOS GUARDADOS

La Galería contiene todos los documentos que ha guardado.

- Seleccione y toque sobre el icono Galería del menú carrusel:



- Desplácese a izquierda o derecha en la Galería para hojear los documentos guardados.
- El documento seleccionado en ese momento aparecerá en el centro de la pantalla. Prodigy Connect indicará en alto la primera palabra contenida en el documento seleccionado en ese momento. Si el documento no contiene palabras, Prodigy Connect lo etiquetará como una imagen. El icono de un cuaderno indicará que se trata de un documento de varias páginas:



- Para abrir un documento seleccionado, simplemente toque sobre él.
- Toque sobre cualquier lugar del documento para ver esa sección con su nivel de zoom preferido.
- Puede cambiar los contrastes de color, positivos, negativos y Diamond Edge™ (si la imagen contiene texto) y ajustar el brillo del mismo modo que con la Lupa (ver la sección Aumento para más información).
- Cuando esté en un nivel de zoom por encima de 1X, podrá desplazarse por el documento ampliado con un gesto panorámico.
- Realice este gesto panorámico para alcanzar otras partes de la imagen ampliada.

- Toque sobre Retroceso para volver a la visualización de la imagen completa.
- Cuando esté en visualización de imagen completa, toque sobre Retroceso para cerrar un documento y volver a la Galería.

EL MENÚ DE FUNCIONES

La Galería cuenta con un «menú de funciones» que incluye unas funciones muy útiles para sus documentos guardados.

En el menú de funciones, puede:

- Compartir una imagen a través de otras aplicaciones de Android
- Crear una nueva categoría
- Renombrar un documento o categoría
- Eliminar un documento, categoría o el contenido de una categoría
- Mover un documento a una categoría
- Exportar un documento a un archivo JPG, de texto o PDF en el sistema de archivos Android
- Mover una imagen capturada con la cámara de distancia a la Galería para procesarla con Diamond Edge
- Eliminar, sustituir, insertar o adjuntar páginas a un documento multipágina.
- Ejecutar el OCR en un documento PDF (esto es útil cuando algunas partes del documento PDF no se

visualizan bien; por lo general, esto ocurre dentro de las tablas).

Para acceder al menú de funciones, simplemente pulse de forma prolongada en el icono de un documento o categoría de la Galería. Accederá a un menú con todas las funciones disponibles para el archivo seleccionado.

Para compartir una imagen a través de otras aplicaciones de Android

- Pulse prolongadamente la imagen que desea compartir.
- Toque Compartir.
- Seleccione la aplicación por medio de la cual desea compartir la imagen (por ejemplo, Gmail, Maps, Google Drive, etc.). Es posible que las aplicaciones incluidas en el menú Compartir no estén disponibles.

Para eliminar un documento, una categoría o el contenido de una categoría

- Pulse de forma prolongada en un documento o categoría que quieras eliminar.
- Toque sobre Eliminar, Eliminar Categoría o Eliminar Contenido de la categoría.
- Toque sobre Sí para confirmar que quiere eliminarlo.

Para renombrar un documento o categoría

- Pulse de forma prolongada en un documento o categoría que quiera renombrar.

- Toque sobre Renombrar o Renombrar Categoría.
- Teclee el nuevo nombre del documento o categoría.
- Toque sobre HECHO (tecla intro del teclado).

Para crear una nueva categoría

- Pulse de forma prolongada sobre cualquier documento.
- Toque sobre Crear nueva categoría.
- Teclee el nombre de tu nueva categoría.
- Toque sobre HECHO. Las categorías se ordenarán alfabéticamente en la Galería.

Para mover un documento a una categoría

- Pulse de forma prolongada en un documento que quiera mover.
- Toque sobre Mover.
- Toque la categoría a la que quiere mover la imagen.

Para exportar un documento a un archivo JPG, de texto o PDF en el sistema de archivos Android

- Pulse de forma prolongada sobre el documento que quiera exportar.
- Toque Exportar.
- Seleccione el tipo de archivo al que desea exportar su documento. Es posible modificar algunos ajustes JPG y PDF pulsando de forma prolongada la opción PDF o JPG (solo usuarios avanzados).
- El archivo se guardará en la carpeta Prodigio/Export de la tableta.

Para mover una imagen capturada con la cámara de distancia a la Galería

- En la categoría Distancia, mantenga el dedo sobre la imagen que quiera mover.
- Toque sobre Mover a la Galería.
- La imagen se procesará para encontrar texto y mostrarlo mediante Diamond Edge en caso de que se encuentre. El archivo será renombrado con la primera palabra encontrada en el documento, en caso de que se encuentre texto.
- El archivo se podrá entonces mover a una categoría, si es necesario.

Para eliminar, sustituir, insertar o adjuntar páginas a un documento multipágina

- Abra el documento multipágina que quiera modificar.
- Para eliminar una página, pulse prolongadamente sobre la página que quiera eliminar y toque sobre Sí para confirmar su eliminación.
- Para sustituir una página, pulse prolongadamente sobre la página que quiera sustituir. Toque sobre Sustituir y después Sí y capture una nueva página.
- Para insertar una página, pulse prolongadamente sobre la página donde quiera insertar una nueva página. Toque sobre Insertar y capture una nueva página.
- Para adjuntar una o varias páginas, pulse prolongadamente sobre cualquier página del documento multipágina y toque en Adjuntar. Capture el

documento. La página o páginas se añadirán al final del documento multipágina.

USO DE LA CÁMARA DE DISTANCIA

Prodigi Connect cuenta con una cámara de distancia que puede ser extremadamente útil cuando necesita ver mejor algo que se encuentra lejos, como una presentación o las diapositivas proyectadas por la profesora durante una lección. Su cámara de distancia se conecta sin cables, la duración de la batería es de 4 horas y se puede enfocar hasta a 10 metros de distancia. La cámara ya viene conectada con la tableta fuera de la caja.

Nota: La cámara de distancia solo está disponible si compra la opción Visualización a Distancia con su Prodigi Connect.

- Para usar la cámara de distancia, primero alinee la cámara con el objeto que quiera visualizar.
- Encienda la cámara.

Inserte la cámara en las ranuras disponibles para el bastón de la cámara, situadas a cada lado de la montura del soporte plegable.

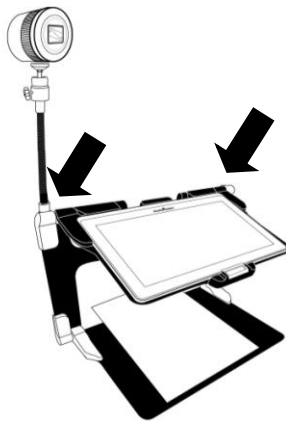

- Entre en el menú carrusel tocando el botón de retroceso en el modo Lupa.
- Seleccione el icono Cámara de distancia, después toque sobre él.



- Ahora está en la visualización en directo de la cámara. Para sacar una foto, toque sobre el botón de captura. También puede sacar una foto manteniendo pulsado el botón del obturador situado junto a la palanca de zoom en el lateral izquierdo de la cámara.
- Se debería escuchar un sonido de obturador de cámara y debería aparecer brevemente la fotografía que acaba de tomar; después se retomará la visualización en directo de la cámara.
- Puede ampliar o reducir el zoom tocando o manteniendo pulsados los botones para ampliar o reducir el zoom. También puede usar la palanca de zoom situada junto al botón de captura en el lateral izquierdo de la cámara.
- Toque sobre el botón de retroceso para volver al menú carrusel.

ALTERNAR ENTRE LA CÁMARA DE DISTANCIA Y LA LUPA

Durante una clase, es posible que desee alternar rápidamente entre la cámara de distancia y la lupa para anotar lo que el profesor escribe en la pizarra.

Para alternar entre la cámara de distancia y la lupa de forma sencilla, deslice el dedo sobre la pantalla, de izquierda a derecha. Deslícelo nuevamente de izquierda a derecha para regresar a la vista anterior.

USO SIMULTÁNEO DE LA CÁMARA DE DISTANCIA Y LA LUPA

Es posible usar la cámara de distancia y la lupa al mismo tiempo. Para hacerlo, toque la flecha que se encuentra a la izquierda de la pantalla y ésta se dividirá en dos: la cámara de distancia estará en la parte superior y la vista de la lupa en la parte inferior.

Observará un recuadro de selección rojo o azul alrededor de la vista de la parte superior o de la parte inferior, que indica qué parte está seleccionada. Para acceder al modo de pantalla completa para una de estas vistas, seleccione una vista tocándola y a continuación tóquela nuevamente para cambiar a pantalla completa.

Para hacer una captura sin abandonar el modo de pantalla dividida, selecciona la vista que desea capturar tocándola, y a continuación pulse de forma prolongada la vista para hacer la captura.

VISUALIZACIÓN DE IMÁGENES DE LA CÁMARA DE DISTANCIA

Las fotos sacadas con la cámara de distancia se pueden ver en la Galería al igual que las fotos tomadas con la Lupa.

Para ver las fotos tomadas con la cámara de distancia:

- Seleccione y toque sobre el icono Galería del menú carrusel:



Desplácese hasta que haya seleccionado el icono de las fotos de la cámara de distancia, después toque sobre él una vez.



- El documento seleccionado en ese momento aparecerá en el centro de la pantalla. Prodigy Connect indicará en alto la fecha en que se sacó la foto.
- Desplácese a la izquierda o derecha para avanzar por las fotos disponibles.
- Para abrir un documento seleccionado, simplemente toque sobre él.

LECTURA CON LA CÁMARA DE DISTANCIA

Para leer una imagen tomada con la cámara de distancia, tendrá que transferir la foto de la categoría Distancia al directorio raíz de la Galería.

- En la categoría Distancia de la Galería, mantenga el dedo sobre la imagen que quiera mover.
- Toque sobre Mover a la Galería.

- La imagen ahora debería estar en el directorio raíz de la Galería donde podrá leerla tal y como haría con cualquier otro documento.

EXTRACCIÓN DE LA CÁMARA DE DISTANCIA DEL BASTÓN

La cámara de distancia viene ya acoplada al bastón de la cámara. Si quiere extraerla del bastón, siga los siguientes pasos:

- Asegúrese de que la cámara esté apagada.
- Con una mano, sujete la cámara con fuerza.
- Con la otra mano, localice la palomilla situada debajo de la cámara y empiece a aflojarla hasta que la cámara se separe del bastón.

Advertencia: La cámara es muy sensible, asegúrese de que la está sujetando correctamente antes de extraerla del bastón.

VISUALIZACIÓN DE ARCHIVOS DE TEXTO EN PRODIGI

Prodigi Connect le permite pegar archivos de texto en la galería y abrirlos usando la interfaz de Prodigi Connect.

Para pegar un archivo de texto en Prodigi:

- Copie en el portapapeles de su tableta el texto que quiera añadir a Prodigi. Esto lo puede hacer fuera de Prodigi, usando las aplicaciones de Android que

permiten copiar texto (p. ej.: navegador web, Dropbox o correos electrónicos).

- Toque sobre Retroceso para abrir el menú carrusel.
- Seleccione y toque sobre el icono Galería del menú carrusel:



- Desplácese hasta que el icono Texto esté seleccionado, después toque sobre él para abrir la sección Texto de la Galería.



- Desplácese hasta que el icono Pegar esté seleccionado, después toque sobre él para pegar el texto copiado previamente.



- El texto aparecerá mediante Diamond Edge en el modo de lectura en columna (la disposición original y las imágenes no están disponibles).
- Toque sobre Retroceso para volver a la sección Texto de la Galería.
- El texto copiado se guardará en la sección Texto de la Galería y se nombrará el archivo con la primera palabra del texto.

CAPÍTULO 4: ELIJA SU CONTRASTE

ProDIGI permite visualizar documentos, imágenes y objetos con 3 tipos de contraste: **color**, **positivo** o **negativo**. Para los documentos que contienen texto, existe un 4º tipo de contraste: **Diamond Edge™**. Los contrastes positivos, negativos y Diamond Edge están intensificados. Pretenden realzar el color original de un documento u objeto para facilitar la experiencia visual.

Cambie entre los diferentes contrastes desplazándose por el lateral derecho de la pantalla táctil mientras aumenta o visualiza una imagen o documento:

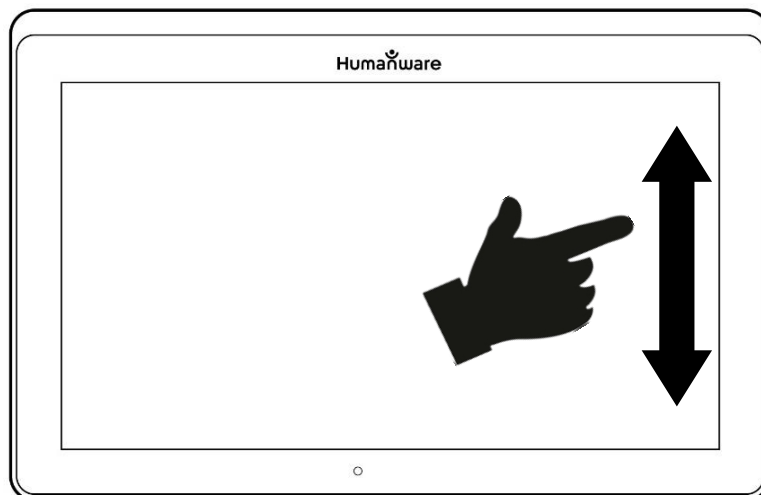

También puede tocar sobre el botón de Ajustes mientras amplía o visualiza una imagen o durante la lectura. Seleccione Contraste y desplácese para elegir uno de ellos. Toque dos veces sobre Retroceso para volver al documento u objeto.

El contraste de **color** es útil si quiere ver documentos, objetos y fotografías en su color original.

El contraste **positivo** muestra el texto y las imágenes en 2 colores en función de la combinación de color seleccionada, la combinación predeterminada es negro sobre blanco. Esta es una manera práctica de visualizar texto con la mejor combinación de colores para la vista.

El contraste **negativo** muestra el texto y las imágenes con contraste invertido en relación a la combinación de color seleccionada. Por ejemplo, si la combinación es negro sobre blanco, el contraste negativo mostrará el texto y las imágenes en blanco sobre negro. Esto resultará especialmente útil si quiere invertir el contraste de un texto que contiene diferentes contrastes.

El contraste **Diamond Edge** combina lo mejor de ambos mundos. Muestra texto Diamond Edge Text™ en la combinación de color seleccionada y las imágenes en su color original. Esto le permite ampliar el texto al máximo sin comprometer su calidad y con la mejor combinación de color para la vista, al tiempo que visualiza las imágenes contenidas dentro de esa misma página en su color original.

CAPÍTULO 5: MODO SENCILLO

El modo sencillo permite acceder a las principales aplicaciones de Prodigy desde la misma pantalla. Por defecto, Prodigy está configurado en modo estándar.

Para activar el modo sencillo:

- Desde el menú carrusel, desplácese y seleccione el icono Ajustes y toque sobre él. Toque sobre Interfaz de usuario, seleccione y toque sobre Sencillo, después toque dos veces sobre Retroceso para acceder al menú del modo sencillo:

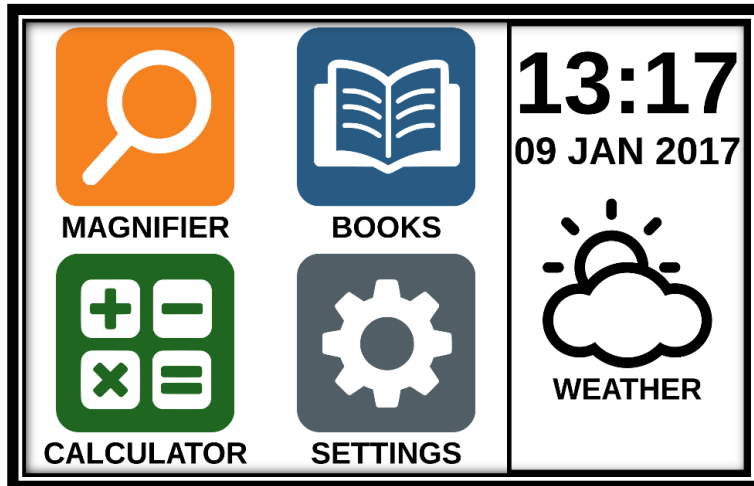

- Ahora podrás acceder a Lupa, Libros, Calculadora y Ajustes desde la misma pantalla. También podrá ver la hora, la fecha y el tiempo.
- Para consultar el tiempo, debe haber configurado previamente su conexión Wi-Fi y su ubicación. Para hacerlo, toque sobre el icono del tiempo. Introduzca sus datos y toque sobre el botón azul. Después, toque sobre Retroceso. También podrá consultar el tiempo local en el menú principal.
- Toque y mantenga el dedo pulsado sobre cada aplicación para escuchar su nombre, así como averiguar la hora, la fecha y el tiempo atmosférico.

CAPÍTULO 6: AJUSTES

El menú Ajustes de Prodigy es contextual. Se mostrarán diferentes ajustes en función de lo que esté haciendo o en qué parte del sistema se encuentre (p. ej.: lupa, documento, aplicaciones, etc.).

Para acceder a Ajustes, toque sobre el botón de Ajustes. Deslícese hacia abajo para consultar el nivel de la batería y hacia arriba para seleccionar un elemento. El elemento seleccionado en ese momento se anunciará en voz alta y aparecerá destacado en un recuadro. Desplácese hacia arriba o hacia abajo para mover el recuadro y seleccionar un elemento. Los elementos se leerán de uno en uno (por defecto). Toque para cambiar el valor o para moverse por una lista de valores. Toque sobre Retroceso (esquina superior izquierda) para volver a lo que estaba haciendo.

Nota: El modo de navegación será diferente si sus ajustes de voz están en «Off» o en «Solo Documentos». El recuadro ya no aparecerá y cada elemento del menú tendrá una sombra por debajo. En este modo de navegación, basta con tocar un elemento para seleccionarlo, en lugar de destacarlo con el recuadro.

Aquí tiene una lista de Ajustes contextuales de Prodigy. (Los valores señalados con un asterisco (*) son ajustes predeterminados):

- **Brillo:** De 0 a 100 % (50 %*).
- **Contraste:** Diamond Edge (si la imagen capturada contiene texto), color*, positivo, negativo.

- **Colores** (seleccione entre las 20 combinaciones de colores): Negro sobre blanco*, blanco sobre negro, negro sobre gris, gris sobre negro, negro sobre amarillo, amarillo sobre negro, negro sobre naranja, naranja sobre negro, negro sobre cian, cian sobre negro, negro sobre violeta, violeta sobre negro, negro sobre verde, verde sobre negro, azul sobre amarillo, amarillo sobre azul, blanco sobre azul, azul sobre blanco, beige sobre negro, negro sobre beige.
- **Modo** (solo modo estándar): En Directo*, Multicaptura
- **Enfoque automático** (solo modo en directo): Bloqueado, desbloqueado*.
- **Corrección de ángulo**: Habilitado*, deshabilitado.
- **Lectura**: On*, Solo Documentos, Off.
- **Voz**: Voz 1*, Voz 2.
- **Velocidad de lectura**: Muy lenta, lenta, normal*, rápida, muy rápida.
- **Modo de lectura**: Página, Columna*, Línea.
- **Velocidad de lectura**: Muy lenta, lenta, normal*, rápida, muy rápida.
- **Diamond Edge**: Siempre*, por petición.
- **Tipo de fuente**: Normal, negrita*.
- **Zoom preferido**: De 2x a 35x (4x*).
- **Tamaño de fuente**: Mínimo, pequeño, medio, estándar*, grande, muy grande, extra grande, máximo.
- **Destacar** (solo en modo Columna y Línea. Destacar las palabras orales): Mostrar*, ocultar
- **Eliminar contenido de la Galería** (en la Galería): Elimina de forma permanente todos los archivos de la Galería. Mantenga pulsado el botón de retroceso en la Galería para acceder a esta opción.

- **Cerrar sesión** (en la aplicación Libros): Cerrar sesión de Bookshare. Mantenga pulsado el botón de retroceso en Libros para acceder a esta opción.
- **Eliminar contenido de la biblioteca** (en la aplicación Libros): Elimina de forma permanente todos los libros descargados de la aplicación Libros. Mantenga pulsado el botón de retroceso en Libros para acceder a esta opción.
- **Configuración Wi-Fi** (en la aplicación Libros): Mantenga pulsado el botón de retroceso para acceder a esta opción..
 - **Wi-Fi:** Enciende o apaga el Wi-Fi.
 - **Redes Wi-Fi:** Lista de redes disponibles. Cuando esté conectado, mostrará la red con la que está trabajando.
 - **Redes guardadas:** Configuraciones de redes guardadas. Para eliminar una configuración de red, toque sobre Red, a continuación toque sobre Olvidar y después, toque sobre Sí.
- **Gestos** (mientras amplía, visualiza una imagen o lee un documento, le permite activar/desactivar los gestos. Están activados por defecto):
 - **Desplazarse por el extremo izquierdo / Modo:** Cambiar entre el modo en Directo y el modo Multicaptura.
 - **Desplazarse por el extremo derecho / Contraste:** Cambiar entre contrastes de color, positivo, negativo y Diamond Edge (la última selección se guardará en la memoria de Prodigy).
 - **Tocar y ampliar:** Ajustar el nivel del zoom aumentando o reduciendo la distancia entre los 2 dedos.

- **Doble toque:** Acceda al menú carrusel o cambie entre Lectura On y Off mientras lee tocando dos veces seguidas con un dedo.
- **Toque / Zoom:** Pulse con el dedo en la pantalla táctil (tóquela) para cambiar el zoom a su nivel preferido.

Puede acceder a otros ajustes generales en el menú carrusel tocando sobre el icono Ajustes:



Encontrará 5 menús principales y 1 elemento: Interfaz de usuario, Audio, Sistema, Aplicaciones, Salir a Android y Acerca de. Desplácese hacia arriba o hacia abajo en Ajustes para seleccionar un menú o un elemento. Prodigy anunciará en voz alta «submenú» en caso de que un menú seleccionado esté formado por submenús y mostrará una flecha en el extremo derecho de la pantalla. Para abrir un menú, submenú o un elemento, simplemente selecciónelo y toque sobre él. Una vez que haya alcanzado la opción de ajuste que quiere modificar, toque o desplácese hacia arriba por la lista de valores. Toque sobre Retroceso para volver a la pantalla anterior. Toque y mantenga pulsado el botón retroceso para salir de Ajustes en cualquier parte del menú Ajustes.

Aquí tiene una lista de Ajustes generales de Prodigy. (Los valores señalados con una estrella (*) son ajustes predeterminados)

Interfaz de usuario:

- **Interfaz:** Estándar*, sencilla.
- **Idioma del sistema:** Idioma 1*, idioma 2, configuración (se conectará a Internet para encontrar un paquete de idioma descargable).
- **Colores** (consultar las combinaciones de colores mencionadas anteriormente en Ajustes contextuales).
- **Color de localizador:** Rojo*, naranja, amarillo, violeta, cian, verde y azul.
- **Brillo de la pantalla** (Cambia el nivel de brillo de la pantalla): De 1 a 100 % (60 %*).
- **Panel de botones:** Auto*, oculto, visible.
- **Vibración de la tableta:** On*, off.

Audio:

- **Lectura:** On*, Solo Documentos, Off.
- **Velocidad de lectura:** Muy lenta, lenta, normal*, rápida, muy rápida.
- **Sonidos:** On*, off.
- **Volumen de la tablet/base:** De 0 a 15 (9*).
- **Sonido OCR:** On, off*.

Sistema:

- **Configuración Wi-Fi:**
 - **Wi-Fi:** Enciende o apaga el Wi-Fi.
 - **Redes Wi-Fi:** Lista de redes disponibles. Cuando esté conectado, mostrará la red con la que está trabajando.
 - **Redes guardadas:** Configuraciones de redes guardadas. Para eliminar una configuración de red, toque sobre Red, a continuación toque sobre Olvidar y después, toque sobre Sí.
- **Configuración Bluetooth**

- **Bluetooth:** Activa o desactiva el Bluetooth. Cuando está activado, Prodigy Connect intentará detectar otros dispositivos Bluetooth y podrá ser detectado por otros dispositivos.
- **Dispositivos emparejados:** Dispositivos que están conectados a Prodigy.
 - **Olvidar dispositivo:** Desempareja el dispositivo. Sin embargo, podrá seguir siendo detectado en el submenú de Dispositivos.
 - **Renombrar dispositivo:** Permite elegir otro nombre para el dispositivo.
 - **Restablecer nombre:** Revierte el nombre del dispositivo al nombre por defecto.
- **Dispositivos:** Dispositivos Bluetooth cercanos detectados por Prodigy.
- **Actualización de Software** (ver capítulo 10).
- **Apagado automático de la tablet:** 3 min.*, 5 min., 10 min.
- **Restaurar los valores predeterminados**

Aplicaciones:

- **Libros:** Activado*, desactivado.
- **Calculadora:** Activada*, desactivada.

Salir a Android:

Sale de Prodigy. Puede volver a Prodigy si pulsa el botón inicio y toca sobre el icono Prodigy.

Acerca de:

- **Software** (Versión).
- **Voces** (Versión).
- **OCR** (Versión).

- **Libros** (Versión).
- **Calculadora** (Versión).
- **Distancia** (Versión).
- **Actualizador de Prodigy** (Versión).
- **Número de serie.**
- **Modelo.**
- **Android** (Versión).
- **Base** (Versión).
- **Tiempo atmosférico.**

CAPÍTULO 7: TECLADO BLUETOOTH

Prodigy Connect le permite introducir texto y navegar utilizando tu propio teclado Bluetooth.

TECLADO HUMANWARE

Si bien todos los teclados Bluetooth funcionarán, le recomendamos que use el teclado HumanWare que se muestra a continuación.

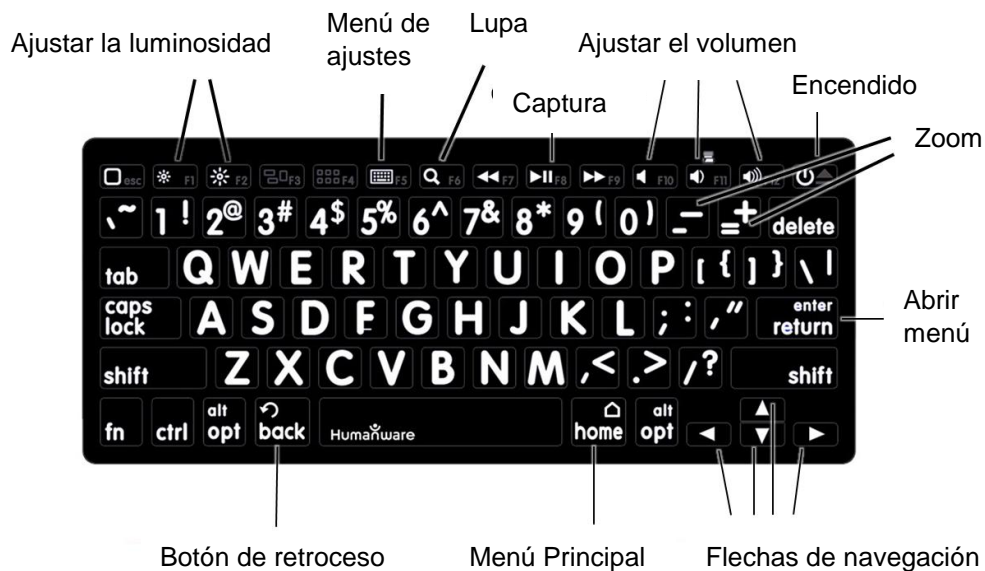

Una de las ventajas de usar el teclado Humanware consiste en que todas las teclas están impresas en tamaño grande y fácil de leer. Además, los iconos de los comandos de Prodigy que se usan con frecuencia están impresos en el teclado, para que recuerde rápidamente la función de la tecla.

CONECTE UN TECLADO BLUETOOTH

Para conectar un teclado Bluetooth a Prodigy, haga lo siguiente:

- Asegúrese de que el teclado Bluetooth esté encendido.
- Acceda a Ajustes generales tocando el icono de Ajustes en el menú carrusel.
- Seleccione el submenú Sistema y acceda.
- Seleccione Configuración Bluetooth y acceda.
- El Bluetooth estará desactivado por defecto. Enciéndalo tocando el botón Bluetooth en el menú. Después de unos segundos, aparecerán más elementos en el menú y su tableta podrá ser detectada por otros dispositivos.
- Seleccione el submenú Dispositivos y acceda.
- Seleccione su teclado Bluetooth y toque la pantalla.
- Toque Conectar.
- Su Prodigy mostrará un PIN. Introduzca el número en su teclado Bluetooth y presione intro.
- Su teclado Bluetooth ya está emparejado con Prodigy Connect y está listo para su uso.

CAPÍTULO 8: ACCESO A ANDROID

Prodigi Connect le permite acceder a las aplicaciones de Android. Por favor, tenga en cuenta que HumanWare suministra asistencia limitada a Android y sus aplicaciones.

Puede acceder a Android desde Ajustes en el menú carrusel. Toque el icono Ajustes y deslícese hacia abajo para seleccionar Salir a Android. También puede salir a Android pulsando de forma prolongada la pantalla con cuatro o cinco dedos al mismo tiempo. Este gesto se puede usar en cualquier parte de Prodigi. Para regresar a Prodigi desde Android, selecciona el icono Prodigi.



CAPÍTULO 9: MENÚ DE AYUDA

El elemento que se encuentra en el extremo derecho del menú carrusel es el Menú de Ayuda, donde encontrará muchos videos útiles que le mostrarán cómo usar Connect (en inglés). El Menú de Ayuda está simbolizado por el siguiente signo:



Al entrar en el Menú de Ayuda, verá las siguientes opciones:

Tutoriales de Youtube: Podrá acceder a seminarios web y muchos tutoriales útiles sobre cómo usar su tableta Connect. Asegúrese de consultarlos con frecuencia para saber si hay alguna novedad.

Comentarios: Cuéntenos qué opina sobre Connect, qué le gusta, y cómo cree que podemos mejorar en el futuro.

CAPÍTULO 10: RECARGUE SU TABLETA

Maximizar la eficacia de funcionamiento:

- En un momento en que esté trabajando y necesite la tableta de forma intermitente, puede pulsar en apagar para iniciar el modo Suspensión cuando no esté usando la tableta. La pantalla se apagará.
- Para volver a iniciar la tableta, pulse el botón de encendido.
- Si no va a usar la tableta durante los próximos días, es recomendable apagarla manteniendo pulsado el botón de encendido y seleccionar Apagar.

Recargar la batería:

Toque el botón de ajustes para entrar en el menú Ajustes y mostrar el nivel de carga de la batería de la tableta. Deslícese hacia arriba por el menú Ajustes desde el primer elemento para escuchar el nivel de carga (si la Lectura está en modo ON en Ajustes).

IMPORTANTE: La tableta se recalienta durante la carga. No cargue la tableta cerca de una fuente de calor.

IMPORTANTE: No cierre el soporte plegable durante la recarga. Al hacerlo podría dañar el cable o la tableta.

Para cargar la batería:

- Conecte el cable de alimentación al puerto de carga y enchúfelo a una toma de corriente.
- La batería tardará unas 4 horas en cargarse completamente.

Medidas de seguridad de la batería:

- No desmonte o altere la batería.
- Podría existir riesgo de sobrecalentamiento, incendio o explosión, si la batería se expone al fuego, calor, se somete a impactos, se pone en contacto con agua o si sus terminales sufren cortocircuito.

CAPÍTULO 11: RECARGUE SU CÁMARA DE DISTANCIA

La batería de su cámara tiene una autonomía de 4 horas, por lo que después de un tiempo tendrá que recargarla.

Nota: Quizás sea necesaria la ayuda de otra persona para cargar la cámara.

Para cargar la cámara:

- Enchufe con cuidado el conector microUSB en la ranura situada bajo la tapa.

- Conecte con cuidado el conector USB usando el adaptador de carga de la tableta.
- El indicador de carga se iluminará en rojo cuando la cámara se esté cargando y cambiará a verde cuando la batería esté totalmente cargada.

CAPÍTULO 12: ACTUALIZACIÓN DE SOFTWARE

CONFIGURACIÓN DE Wi-Fi

Antes de iniciar una actualización de software, se debe configurar la red Wi-Fi.

- Desde el menú carrusel, toque sobre el icono Ajustes.
- Deslícese para seleccionar y tocar sobre Sistema.
- Toque para abrir Configuración Wi-Fi.
- Seleccione Redes Wi-Fi, y elija la red a la que quiera conectarse.
- Toque en Conectar. Aparecerá una teclado en la pantalla. Introduzca su contraseña y toque sobre el botón azul. Después toque en Conectar.

ACTUALIZACIÓN AUTOMÁTICA

Cuando el Wi-Fi esté configurado, Prodigy automáticamente buscará actualizaciones cada semana.

Si existe una actualización disponible, Prodigy se lo notificará y le preguntará si quiere actualizar su tableta. Cuando esto suceda:

- Toque en Instalar para instalar la última actualización. Prodigy mostrará el progreso de la descarga.
- Aparecerá una nueva ventana para indicarle que el software ha sido actualizado. Toque en OK para volver a Prodigy.

ACTUALIZACIÓN MANUAL

Puede ser que en ocasiones quiera actualizar manualmente su tableta Prodigy.

- Acceda a Ajustes en el menú principal, después seleccione Sistema.
- Para iniciar una actualización de software, seleccione y toque sobre Actualización de software.
- Prodigy verificará si su software está al día o si hay una actualización disponible.
- Si hay una actualización disponible y quiere instalarla, toque sobre Instalar. Si desea cancelar, toque sobre Cancelar.
- Si elige instalar la actualización, Prodigy descargará la actualización y mostrará el progreso de la descarga.
- Aparecerá una nueva ventana para indicarle que el software ha sido actualizado. Toque en OK para volver a Prodigy.

NOTAS DE LA VERSIÓN

Para ver las notas de la versión de software de Prodigy, haga lo siguiente:

- Acceda a Ajustes desde el menú principal y seleccione Sistema.
- Seleccione Actualización de software.
- Seleccione Notas de la versión, en caso de que la opción esté disponible.

CAPÍTULO 13: DIAGNÓSTICO DE AVERÍAS

Si la pantalla está en blanco:

- Reduzca el zoom de la imagen para alcanzar el tamaño mínimo.
- La tableta podría estar apagada o en modo Suspensión. Toque sobre en el botón de encendido para encenderla o para salir del modo Suspensión.

Si no se aprecian bien los colores:

- Compruebe que tiene suficiente luz en el lugar donde se encuentre.
- Elija un contraste o una combinación de color diferente en Ajustes.
- Ajuste el nivel de brillo en Ajustes.

Si hay demasiado reflejo:

- Incline el objeto en una dirección distinta para reducir el reflejo.
- Reduzca el nivel de brillo en Ajustes.

- Reduzca los efectos de iluminación externos.
- Si la imagen capturada es demasiado brillante o desigual, apague la luz en el panel de botones y capture una nueva imagen.

Si la imagen/texto no está bien enfocado o se ve borroso:

- Use los botones del zoom para ampliarlo y después reducirlo y así activar el enfoque de la cámara. Si es necesario, realice una nueva captura del documento.
- Asegúrese de que sostiene la cámara sin moverla mientras captura la imagen.
- Asegúrese de que su tableta está apagada y limpie las luces LED y la superficie de la cámara por la parte de atrás con un paño de limpieza.

Si no se entiende el audio de lectura:

- Asegúrese de que el ajuste de voz está en el mismo idioma que su documento. Cámbielo en Ajustes si fuera necesario.

Si la tableta no responde:

- Asegúrese de que la batería está cargada. Cárguela si fuera necesario.

Otros posibles problemas:

- Restaure los valores predeterminados en Ajustes.
- Contacte con su distribuidor o con el servicio de asistencia técnica.

[Fin del documento VER-04-2018-05-22]

Soporte técnico

Para obtener soporte técnico, comuníquese con la oficina de HumanWare más cercana o visite nuestro sitio Web:
www.humanware.com

América del Norte: 1 (800) 722-3393
support@humanware.com

Europa: (0044) 1933 415 800
eu.support@humanware.com

Australia/Asia: (02) 9686 2600
au.sales@humanware.com